

CPD50L1

Carrello elevatore a contrappeso a 4 ruote Li-ion da 5,0 tonnellate

EP
Let's grow together



- Alta altezza da terra e grandi pneumatici perfetti per manovrabilità e trazione in ogni ambiente
- Altezza del tettuccio (h6) = 2250mm e montanti dedicati per il carico in container
- Lunghezza l2 ridotta e raggio di sterzata minore per una manovrabilità negli spazi ristretti
- Altezza del sedile inferiore (h7) della categoria per un facile accesso dell'operatore
- Velocità di marcia migliorata massimizzando l'efficienza del trasporto
- Design ergonomico eccellente con ampio spazio per le gambe, volante regolabile e sedile a secchiello confortevole
- Batteria Li-Ion 80V garantisce efficienza, lunga autonomia e ricarica opportunistica
- Opzione joystick disponibile per un'operazione senza fatica
- Caricabatterie multipli per soddisfare diverse esigenze



Costruttore			EP
Modello			CPD50L1
Alimentazione			Electric
Portata nominale	Q	kg	5000
Baricentro	c	mm	500
Peso		kg	7000
Altezza, montante chiuso	h1	mm	2230
Sollevamento forche	h3	mm	3000
Altezza del montante sollevato al massimo	h4	mm	4175
Lunghezza forche escluse	l2	mm	2900
Larghezza totale	b1/b2	mm	1550
Dimensioni forche	s/e/l	mm	55x150x1070
Raggio di sterzata, bracci di supporto sollevati	Wa	mm	2675
Velocità di trazione, con/senza carico		km/h	16/18
Velocità di sollevamento, con/senza carico		m/s	0.3/0.46
Velocità di discesa, con/senza carico		m/s	0.45/0.51
Massima pendenza superabile com/senza carico		%	15/20
Potenza motore di trazione S2 60 min		kW	18
Tensione batteria/capacità nominale		V/Ah	80/560

■ CARATTERISTICHE

■ Nuovo aspetto che combina design pratico ed estetico

Il nuovo design del CPD50L1 riflette sia la praticità che la bellezza. La disposizione interna è stata ottimizzata, risultando in una lunghezza l2 di 2900mm e un raggio di sterzata più stretto di 2675mm. La dimensione compatta rende facile la manovra negli spazi ristretti.

La protezione superiore imbullonata offre massima flessibilità per retrofit o sostituzione e l'altezza di 2250 mm combinata con l'elevazione triplex di 4,5 metri consente il trasporto delle merci nei container standard.

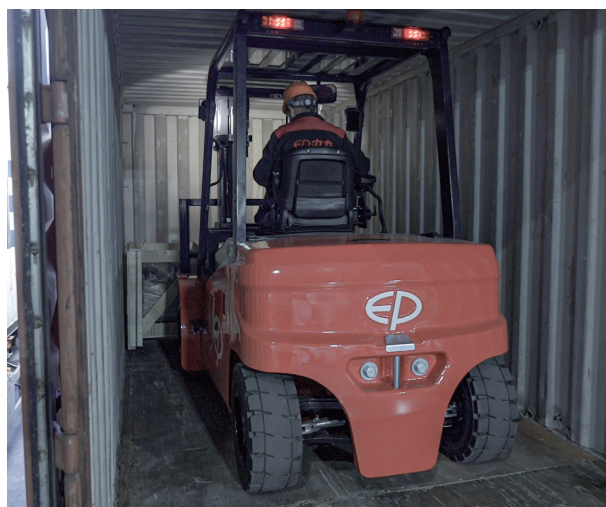

■ Diverse opzioni di capacità della batteria al litio per soddisfare diverse esigenze

Il CPD50L1 offre due opzioni di batterie al litio, 80V/560Ah e 80V/690Ah, per soddisfare applicazioni regolari e intensive. È progettato intorno ai vantaggi della tecnologia al litio - ricarica opportunistica, zero manutenzione, zero emissioni di carbonio e zero emissioni di gas durante la ricarica, il che contribuisce a un'operazione conveniente e sostenibile. La pratica spina esterna IP65 fornisce comodità di ricarica senza la necessità di aprire il coperchio.



■ Velocità di marcia rapida per massima efficienza

Rispetto al classico CPD50F8, la velocità di marcia del CPD50L1 è migliorata a 16/18 km/h, accelerando il turnover del magazzino e aumentando l'efficienza del trasporto.



■ Opzione joystick per un'operazione senza fatica

Il CPD50L1 può essere dotato di comandi joystick idraulici anziché leve meccaniche. Posizionati alla fine del bracciolo, è possibile l'operazione con la punta delle dita, migliorando l'ergonomia dell'operatore con i seguenti comandi: tutti i controlli idraulici delle forche compresa la quarta via, direzione di guida (F-N-B), clacson, pulsante di arresto d'emergenza.



■ Componenti collaudati sul mercato e layout ottimizzato

Il CPD50L1 eredita componenti maturi, come unità di trasmissione, motori, controller e montante, garantendo grande affidabilità. La struttura a trave scatolata è più rigida garantendo maggiore stabilità e la nuova pompa idraulica rende l'operazione di sollevamento più precisa e silenziosa.



■ Sedile ergonomico per un'esperienza confortevole

L'altezza del sedile (h7) è di 1208 mm dal suolo, la più bassa nella sua categoria. Questo facilita l'accesso e l'uscita del conducente.



Carrello elevatore a contrappeso a 4 ruote Li-ion da 5,0 tonnellate CPD50L1

Onderscheidingstekenen	1.1	Costruttore			EP
	1.2	Modello			CPD50L1
	1.3	Alimentazione			Electric
	1.4	Guida			Seated
	1.5	Portata nominale	Q	kg	5000
	1.6	Baricentro	c	mm	500
	1.8	Distanza schiena forche/asse ant. (forca sollevata/abbassata)	x	mm	548
	1.9	Interasse ruote	y	mm	2000
	Service gewicht	2.1	Peso		kg
2.2		Reazione sugli assali a carico ant./post.		kg	10840/1160
2.3		Reazione sugli assali a vuoto ant./post.		kg	3220/3780
Banden/chassis	3.1	Ruota trazione/pivottante/rulli forche			Solidrubber
	3.2	Dimensione ruota, anteriore			28x12.5-15
	3.3	Dimensione ruota, posteriore			23X10-12
	3.5	Ruote, numero anteriore/posteriore (x=ruote comandate)		mm	2x/2
	3.6	Carreggiata anteriore	b ₁₀	mm	1262
	3.7	Carreggiata posteriore	b ₁₁	mm	1085
	Afmetingen	4.1	Brandeggio, avanti/dietro	α/β	°
4.2		Altezza, montante chiuso	h ₁	mm	2230
4.3		Alzata libera	h ₂	mm	150
4.4		Sollevamento forche	h ₃	mm	3000
4.5		Altezza del montante sollevato al massimo	h ₄	mm	4175
4.7		Altezza del tetto di protezione	h ₅	mm	2250
4.8		Altezza sedile conducente	h ₇	mm	1208
4.12		Altezza gancio di traino	h ₁₀	mm	555
4.19		Lunghezza totale	l ₁	mm	3970
4.20		Lunghezza forche escluse	l ₂	mm	2900
4.21		Larghezza totale	b ₁ /b ₂	mm	1550
4.22		Dimensioni forche	s×e×l	mm	55X150X1070
4.23		Piastra portaforche, classe/tipo A,B			3A
4.24		Larghezza piastra portaforche	b ₃	mm	1250
4.31		Altezza da terra, a carico, sotto il montante	m ₁	mm	130
4.32		Altezza da terra al centro interasse	m ₂	mm	150
4.34.1		Corridoio di stivaggio per pallet 1000x1200 trasversale	Ast	mm	4440
4.34.2		Corridoio di stivaggio per pallet 800X1200 nel senso della lunghezza	Ast	mm	4640
4.35		Raggio di sterzata, bracci di supporto sollevati	Wa	mm	2675
Prestatiegegevens	5.1	Velocità di trazione, con/senza carico		km/h	16/18
	5.2	Velocità di sollevamento, con/senza carico		m/s	0.3/0.46
	5.3	Velocità di discesa, con/senza carico		m/s	0.45/ 0.51
	5.6	Massimo sforzo di tarzione con/senza carico		N	26000
	5.8	Massima pendenza superabile com/senza carico		%	15/20
	5.10	Freno di servizio			Hydraulic/Mechanical
	5.11	Freno di parcheggio			Mechanical
Elektromotor	6.1	Potenza motore di trazione S2 60 min		kW	18
	6.2	Potenza del motore di sollevamento a S3 15%		kW	25.4
	6.4	Tensione batteria/capacità nominale		V/Ah	80/560
	6.5	Peso della batteria		kg	396
	Toegevoegde gegevens	8.1	Controllo trazione		
10.5		Progettazione dello sterzo			/
10.7		Livello di pressione sonora all'orecchio del conducente		dB(A)	70

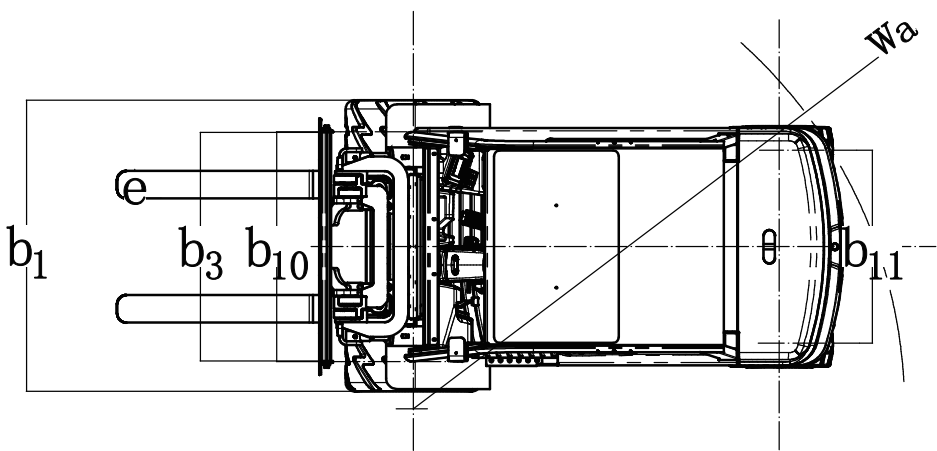
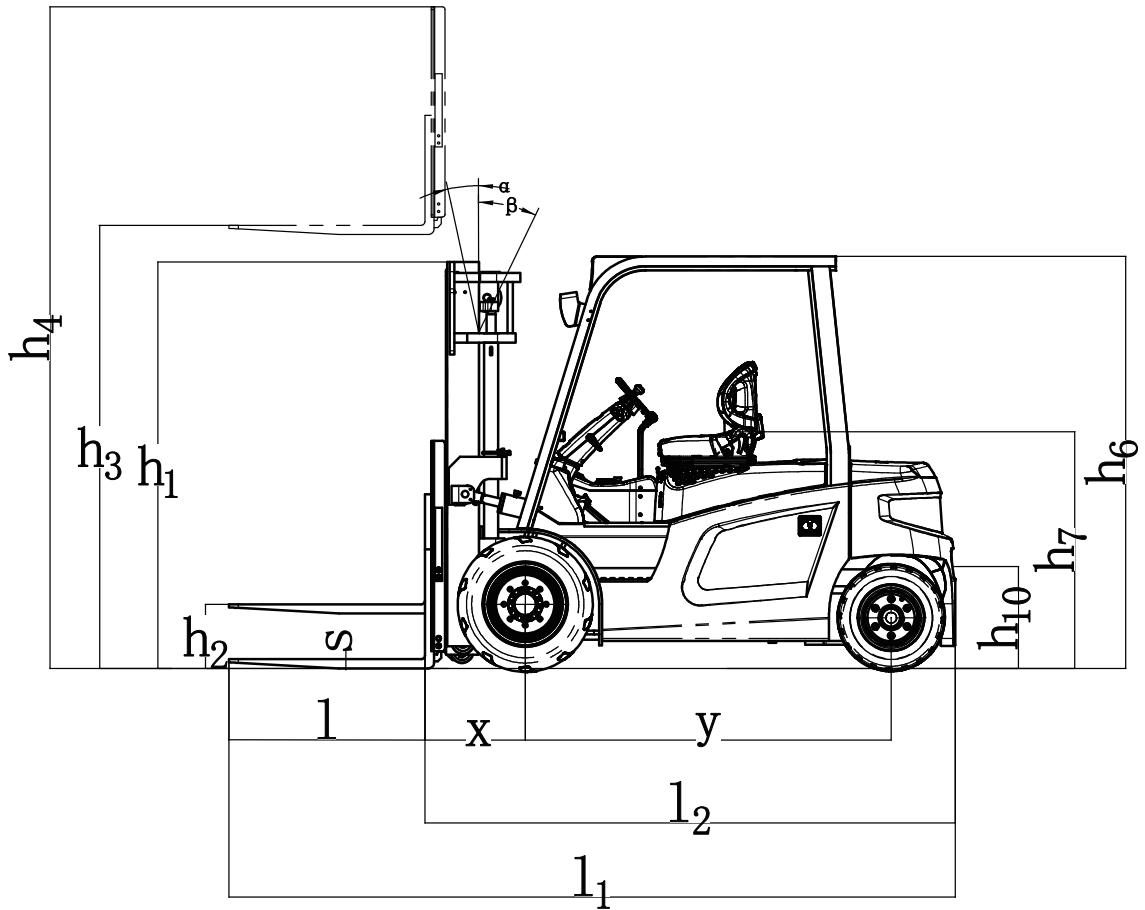

GRAFIK RATIERTE KAPAZITÄT

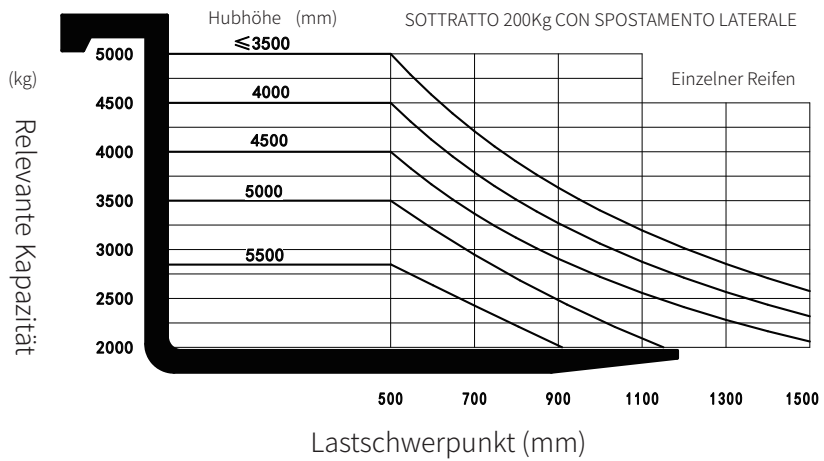

Die Option Hubgerüst

Tipo	Tipi di montante	Altezza di sollevamento (h3) mm	Altezza, Montante				Altezza, Alzata libera(h2)		Distanza di carico dal centro dell'asse motore alla forcella X mm	Inclinazione dell'albero/carrello portaforche in avanti/indietro		Capacità di carico
			Altezza, montante ripiegato (h1) mm	Altezza, montante esteso(h4)		senza griglia reggicarico mm	con griglia reggicarico mm	α Deg		β Deg	500 mm Resistenza del centro di carico	
				senza griglia reggicarico mm	con griglia reggicarico mm						Pneumatico singolo	
											5.0t kg	
Montante doppio standard	2W300	3000	2233	4175	3770	145	145	565	6	10	5000	
	2W330	3300	2383	4475	4070	145	145	565	6	10	5000	
	2W350	3500	2483	4675	4270	145	145	565	6	10	5000	
	2W370	3700	2583	4875	4470	145	145	565	6	10	4800	
	2W400	4000	2783	5175	4770	145	145	565	6	6	4750	
	2W425	4250	2908	5425	5020	145	145	565	6	6	4250	
	2W450	4500	3033	5675	5270	145	145	565	6	6	4000	
2 alberi liberi	2F271	2710	2200	3885	3480	1055	1355	565	6	10	5000	
	2F300	3000	2345	4175	3770	1200	1500	565	6	10	5000	
	2F330	3300	2495	4475	4070	1350	1650	565	6	10	5000	
	2F350	3500	2595	4675	4270	1450	1750	565	6	10	5000	
Montante doppio standard	3F400	4000	2080	4780	5200	1230	900	578	6	6	4500	
	3F435	4350	2195	5130	5550	1345	1015	578	6	6	4250	
	3F450	4500	2245	5280	5700	1395	1065	578	6	6	4000	
	3F470	4700	2310	5480	5900	1460	1130	578	6	6	3750	
	3F500	5000	2460	5780	6200	1610	1280	578	6	6	3500	
	3F550	5500	2680	6280	6700	1830	1500	578	3	6	2850	
	3F600	6000	2845	6780	7200	1995	1665	578	3	6	2200	

Optionen

No.	Elementi opzionali	CPD50L1
1.1	Dimensione forche	○150*55*1070○150*55*1220○150*55*1370○150*55*1520○150*55*1670○150*55*1820
1.4	Larghezza piastra portaforche	●1250mm○Yes and can be customized
1.5	Altezza griglia reggicarico	●1200mm○Yes and can be customized
2.5	Materiale ruota anteriore	●Solid○Non-marking solid
2.6	Materiale ruota posteriore	●Solid○Non-marking solid
2.7	Capacità della batteria	●80V560AH○80V690AH
2.8	Caricabatterie	○80V150A●80V200A
2.9	Indicatore della batteria	●With time
2.10	Tipo di sedile	●Premium○Premium + seatbelt logic switch○Suspension○Suspension + seatbelt logic switch
2.11	Accessori	●No○Built-in shifter○External shifter○Fork positioner
2.13	Perno di trazione	●Yes
3.5	Fanale frontale	●LED
3.6	Fanale posteriore	●No○LED
3.7	Luce di avvertimento	●Yes
3.8	Luce di direzione	●Yes
3.9	Luce blu	●No○2 front○1 rear○2 front + 1 rear
3.10	Lampada delimitazione area	●No○Red, 1 left + 1 right
3.11	Specchietto retrovisore	●1 rearview mirror○Add 1 on both sides
3.12	Hummer	●Yes
3.17	OPS system	●Yes
3.23	Telematics	○No●Yes and not customized
4.3	Cabina	●No○Basic semi-cabin○Upgrade semi cabin○Full cabin
4.5	Sistema di sollevamento propor.	●No○Yes and not customized
4.9	Aquecedora	●No○Yes and not customized

Nota: ●Standard ○ Opzionale - Non conformità